

CTZ

大径用 "R" ゼロホルダ

"R"Zero Holder for Large Diameter

- 刃先の振れを限りなくゼロにセット。大径リーマでの仕上げ加工に最適。
Runout of the cutting edge can be adjusted as close as to zero. Suitable for large diameter reaming.

Type1

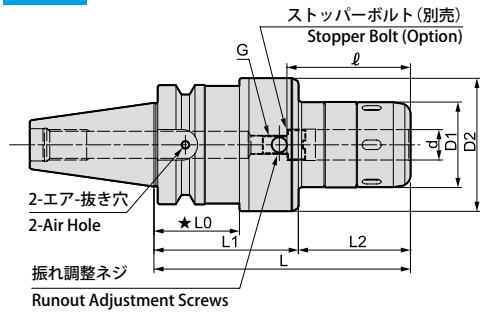

Type2

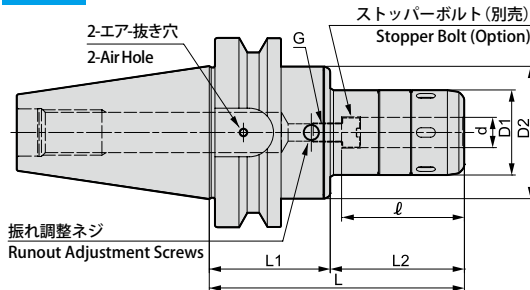

注意 Caution
 ★: ATC アーム及びマガジン内での干渉にご注意ください。
 ★: Take caution against A.T.C. arm and tool magazine interference.

刃物取り外し時の注意事項
 刃物が抜けた状態からさらに1回転以上締め付けリングを緩めてください。
Caution
 Please rotate the clamping ring counterclockwise more than 360 degrees after a cutting tool is removed.

商品コード Code	型式 Model	Type	d	L	L1	L2	D1	D2	L0	l	G P=1.0	kg	—	スパナ Spanner	調整レンチ Wrench
295010325125	BT40 -CTZ25A -125	1	25	125	64	61	61	74	★ 38	80	12	2.9	48,500	HS-2.5-25	L-6L (付属) (Included)
295010325150	-150	1	25	150	74	76	61	74	48	80	12	3.3	49,500		
295010332125	-CTZ32A -125	1	32	125	64	61	68	80	★ 35	110	18	3.0	52,000	HS-3-32	
295010332150	-150	1	32	150	74	76	68	80	45	120	18	3.5	55,000		
295010525125	BT50 -CTZ25A -125	2	25	125	64	61	61	74	—	80	12	5.2	57,300	HS-2.5-25	
295010525165	-165	2	25	165	64	101	61	74	—	80	12	5.7	60,000		
295010532125	-CTZ32A -125	2	32	125	64	61	68	80	—	120	18	5.3	62,400	HS-3-32	
295010532165	-165	2	32	165	64	101	68	80	—	120	18	5.9	65,000		
295000542125	-CTZ42 -125	2	42	125	64	61	88	99	—	120	18	6.2	67,500	HS-4-42	
295000542165	-165	2	42	165	64	101	88	99	—	120	18	7.5	70,000		

1. 専用スパナは付属していません。ご注文時に必要数をご指定頂ければ無償出荷します。
2. レンチは付属しています。
3. ストレートコレット等全てのアクセサリが使用できます。
4. センタースルークーラント供給時は、M4 × 5 (S) ボルト 2 本 (付属) でエア抜き穴をふさいで下さい。
5. h7 公差の刃具シャックをご使用下さい。
1. When ordering, indicate number of spanners required. "No charge" spanners are limited to number of holders on order.
2. A wrench is included.
3. All accessories including straight collets can be used with above holders.
4. Use 2pcs. of M4 × 5 (S) hex. screw (included) to close air holes on the holder when internal coolant is used.
5. Tolerance of cutting tool shank must be h7.

ストッパーボルト Stopper Bolt BL (P. 71)	ストレートコレット Straight Collet MC (P. 70)	MCA (P. 71)	モールステーバアダプタ Morse Taper Adapter MA (P. 72)	MAB (P. 72)	ジャコブスアダプタ Jacobs Adapter JA (P. 73)	JAB (P. 73)
--	--	-------------	--	-------------	---	-------------

ご注文例 Ordering Example

BT40 - CTZ32A - 125

シャックサイズ 内径 突き出し長さ (L)
 Shank size I.D. Projection length

最低把握長さ Min. chucking length

MC コレット未使用時 Direct Chucking (without MC Collet)

ホルダ内径 I.D. of Chuck	最低把握長さ Min. chucking length
25,32,42	50

MC コレット使用時 With MC Collet

コレット内径 Collet I.D.	最低把握長さ Min. chucking length	
	MC	MC-C, MC-OH
6,8	30	30
10,12	40	40
16,20	45	45
25	50	50
32	50	50

CTZ

大径用 "R" ゼロホルダ

"R"Zero Holder for Large Diameter

- 刃先の振れを限りなくゼロにセット。大径リーマでの仕上げ加工に最適。
Runout of the cutting edge can be adjusted as close as to zero. Suitable for large diameter reaming.

Type1

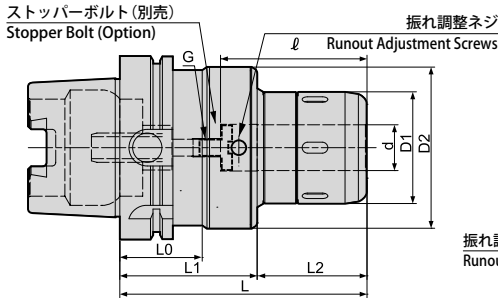

Type2

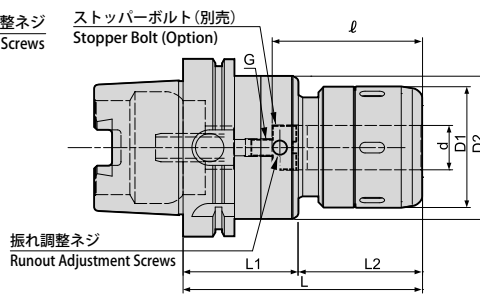

※刃物取り外し時の注意事項
刃物が抜けた状態からさらに1回転以上締め付けリングを緩めてください。

Caution
Please rotate the clamping ring counterclockwise more than 360 degrees after a cutting tool is removed.

商品コード Code	型式 Model	Type	d	L	L1	L2	D1	D2	L0	l	G	—	スパナ Spanner	調整レンチ Wrench
589015125135	HSK63A -CTZ25A-135 * 1	1	25	135	71	64	61	74	42	80	M8 P=1.25	58,500	HS-2.5-25	L-6L (付属) (Included)
589015125150	-150 * 1	1	25	150	71	79	61	74	42	80	M8 P=1.25	60,000		
589015132135	-CTZ32A-135 * 1	1	32	135	71	64	68	80	42	105	M8 P=1.25	61,000	HS-3-32	
589015132150	-150 * 1	1	32	150	71	79	68	80	42	120	M8 P=1.25	63,000	HS-3-32	
589017125135	HSK100A -CTZ25A-135	2	25	135	65	70	61	74	-	80	M10 P=1.5	71,000	HS-2.5-25	
589017125150	-150	2	25	150	65	85	61	74	-	80	M10 P=1.5	73,000	HS-2.5-25	
589017132135	-CTZ32A-135 * 1	2	32	135	65	70	68	80	-	100	M10 P=1.5	75,000	HS-3-32	
589017132150	-150 * 1	2	32	150	65	85	68	80	-	115	M10 P=1.5	78,000	HS-3-32	
589017042135	-CTZ42 -135 * 2	1	42	135	76	59	88	99	45	100	M10 P=1.5	83,000	HS-4-42	
589017042150	-150 * 2	1	42	150	76	74	88	99	45	110	M10 P=1.5	89,000	HS-4-42	

1. 専用スパナは付属していません。ご注文時に必要数をご指定頂ければ無償出荷します。
2. レンチは付属しています。
3. * 1、* 2の商品は使用できないアクセサリがあります。アクセサリについては下表を参照ください。
4. h7 公差の刃具シャンクをご使用下さい。

1. When ordering, indicate number of spanners required. "No charge" spanners are limited to number of holders on order.
2. A wrench is included.
3. The model with " * 1" and " * 2" are not compatible with some accessories. For more information about the accessories, please refer below chart.
4. Tolerance of cutting tool shank must be h7.

アクセサリ対応表 Accessories

ディメンション内で* 1~* 2の付いている商品はl寸法が短く、使用できないアクセサリがあります。
Models with * 1 - * 2 cannot be used with some accessories due to short l length.

	ストッパーボルト Stopper Bolt BL (P. 281)	ストレートコレット Straight Collet MC (P. 280)	MCA (P. 281)	モールステーバアダプタ Morse Taper Adapter MA (P. 282)	MAB (P. 282)	ジャコブスアダプタ Jacobs Adapter JA (P. 283)	JAB (P. 283)
* 1	○	○	×	○	○	○	○
* 2	○	○	×	×	×	×	×

最低把握長さ Min. chucking length

MC コレット未使用時 Direct Chucking (without MC Collet)

ホルダ内径 I.D. of Chuck	最低把握長さ Min. chucking length
25,32,42	50

MC コレット使用時 With MC Collet

コレット内径 Collet I.D.	最低把握長さ Min. chucking length	
	MC	MC-C、MC-OH
6,8	30	30
10,12	40	40
16,20	45	45
25	50	50
32	50	50

ご注文例 Ordering Example

HSK63A - CTZ32A - 135

シャンクサイズ 内径 突き出し長さ (L)
Shank size I.D. Projection length

特殊品もご用命ください。



Specials on request

CTZ

大径用 "R" ゼロホルダ

"R"Zero Holder for Large Diameter

- 刃先の振れを限りなくゼロにセット。大径リーマでの仕上げ加工に最適。
Runout of the cutting edge can be adjusted as close as to zero. Suitable for large diameter reaming.

Type1

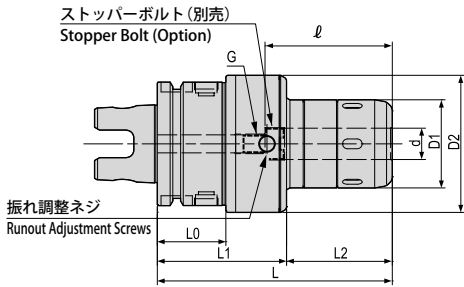

Type2

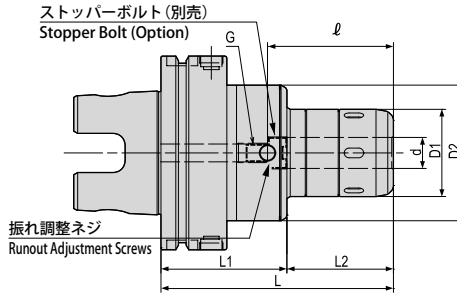

刃物取り外し時の注意事項
刃物が抜けた状態からさらに1回転以上締め付けリングを緩めてください。
Caution
Please rotate the clamping ring counterclockwise more than 360 degrees after a cutting tool is removed.

商品コード Code	型式 Model	Type	d	L	L1	L2	D1	D2	L0	l	G P=1.0	kg	—	スパナ Spanner	調整レンチ Wrench
17301 ※ 225135	UTS6350 -CTZ25A-135	1	25	135	64	71	61	74	35	80	10	2.9	69,500	HS-2.5-25	L-6L (付属) (Included)
17301 ※ 225150	-150	1	25	150	64	86	61	74	35	80	10	—	70,000		
17301 ※ 232135	-CTZ32A-135 * 1	1	32	135	64	71	68	80	35	105	10	3.0	72,000	HS-3-32	
17301 ※ 232150	-150 * 1	1	32	150	64	86	68	80	35	120	10	—	75,000		
17301 ※ 325135	UTS10080 -CTZ25A-135	2	25	135	64	71	61	74	—	80	10	4.4	80,500	HS-2.5-25	
17301 ※ 325150	-150	2	25	150	64	86	61	74	—	80	10	—	83,000		
17301 ※ 332135	-CTZ32A-135 * 1	2	32	135	64	71	68	80	—	100	10	4.6	85,000	HS-3-32	
17301 ※ 332150	-150 * 1	2	32	150	64	86	68	80	—	115	10	—	88,000		
17300 ※ 342135	-CTZ42-135 * 2	2	42	135	65	70	88	99	—	100	10	—	96,000	HS-4-42	
17300 ※ 342150	-150 * 2	2	42	150	65	85	88	99	—	110	10	—	99,000		

商品コードの※は低圧用では0、高圧用では1となります。
Please replace ※ in the code with 0 for low pressure type and 1 for high pressure type.

1. 専用スパナは付属していません。ご注文時に必要数をご指定頂ければ無償出荷します。
 2. レンチは付属しています。
 3. 高圧用の型式には型式の最後に-Hが付きまます。
 4. * 1、* 2の商品は使用できないアクセサリがあります。アクセサリについては下表を参照ください。
 5. h7公差の刃具シャンクをご使用下さい。
1. When ordering, indicate number of spanners required. "No charge" spanners are limited to number of holders on order.
 2. A wrench is included.
 3. For high pressure type, please add "H" after the model name.
 4. The model with " * 1" and " * 2" are not compatible with some accessories. For more information about the accessories, please refer below chart.
 5. Tolerance of cutting tool shank must be h7.

アクセサリ対応表 Accessories

ディメンション内で* 1~* 2の付いている商品はl寸法が短く、使用できないアクセサリがあります。
Models with * 1 - * 2 cannot be used with some accessories due to short l length.

	ストッパーボルト Stopper Bolt	ストレートコレット Straight Collet	モールステーバアダプタ Morse Taper Adapter	ジャコブスアダプタ Jacobs Adapter
	BL (P. 359)	MC (P. 358) / MCA (P. 359)	MA (P. 360) / MAB (P. 360)	JA (P. 361) / JAB (P. 361)
* 1	BL16 only	○ / ×	○ / ×	○ / ×
* 2	BL16 only	○ / ×	○ / ×	○ / ×

ご注文例 Ordering Example

低圧用 Low pressure type 0 ~ 1.0MPa (UTS10080のみ 0 ~ 2.0MPa)

UTS6350 - CTZ32A - 135

シャンクサイズ 内径 突き出し長さ (L)
Shank size I.D. Projection length

ご注文例 Ordering Example

高圧用 High pressure type 1.1 ~ 7.0MPa (UTS10080のみ 2.1 ~ 7.0MPa)

UTS6350 - CTZ32A - 135 - H

シャンクサイズ 内径 突き出し長さ (L) 高圧の場合
Shank size I.D. Projection length High pressure type

最低把握長さ

Min. chucking length

MC コレット未使用時 Direct Chucking (without MC Collet)

ホルダ内径 I.D. of Chuck	最低把握長さ Min. chucking length
25,32,42	50

MC コレット使用時 With MC Collet

コレット内径 Collet I.D.	最低把握長さ Min. chucking length	
	MC	MC-C, MC-OH
6,8	30	30
10,12	40	40
16,20	45	45
25	50	50
32	50	50